

PERFIL DO BUEIRO DA EST. 4026+10,00 A EST. 4032+10,50

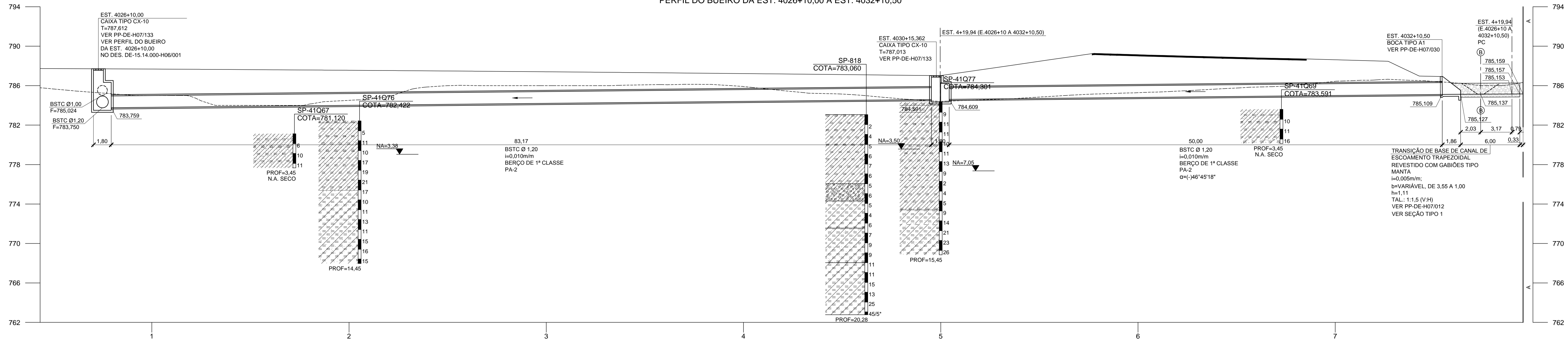

PERFIL DO BUEIRO DA EST. 4026+10,00 A EST. 4032+10,50

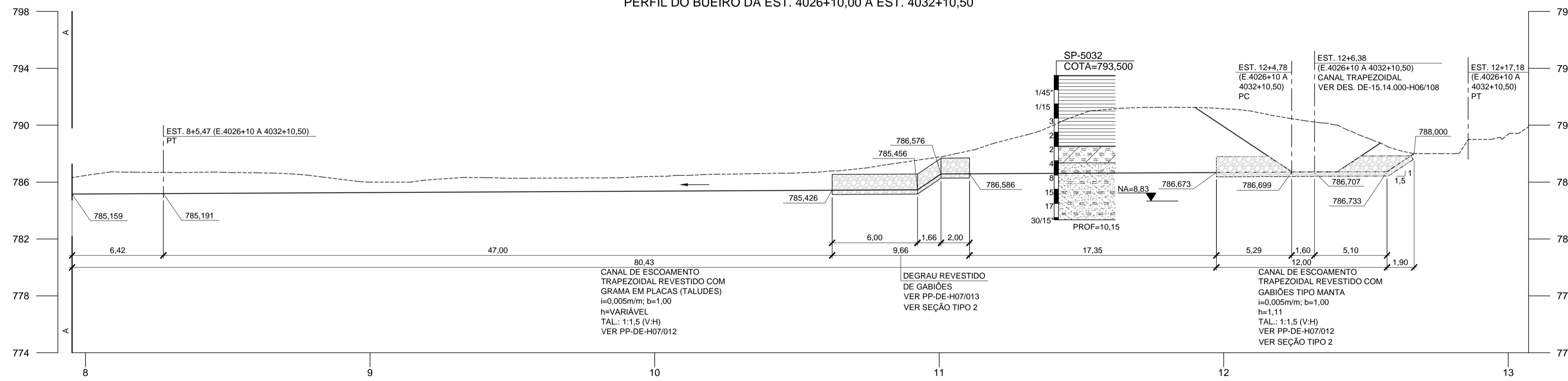

PERFIL DO CANAL DA EST. 4032+12,00

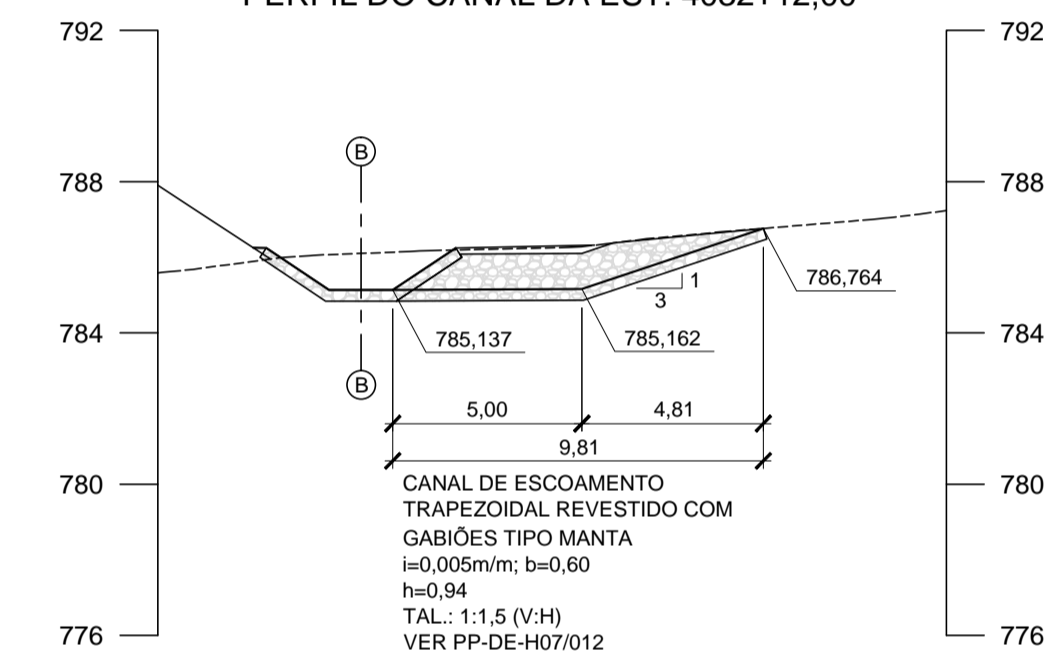

LEGENDA:

SEÇÃO TIPO 1
ESC. 1:50

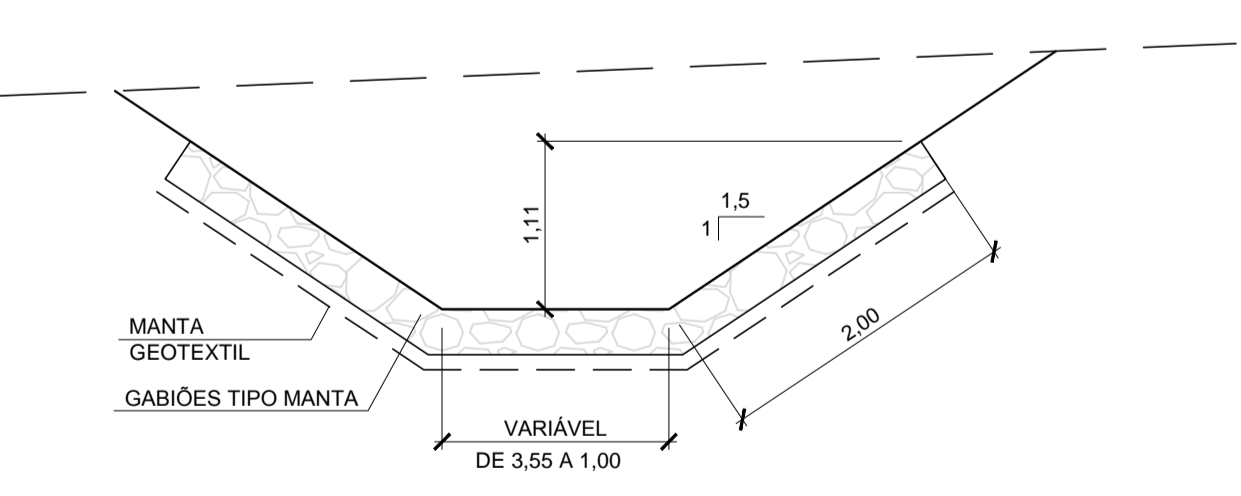

SEÇÃO TIPO 2
ESC. 1:50

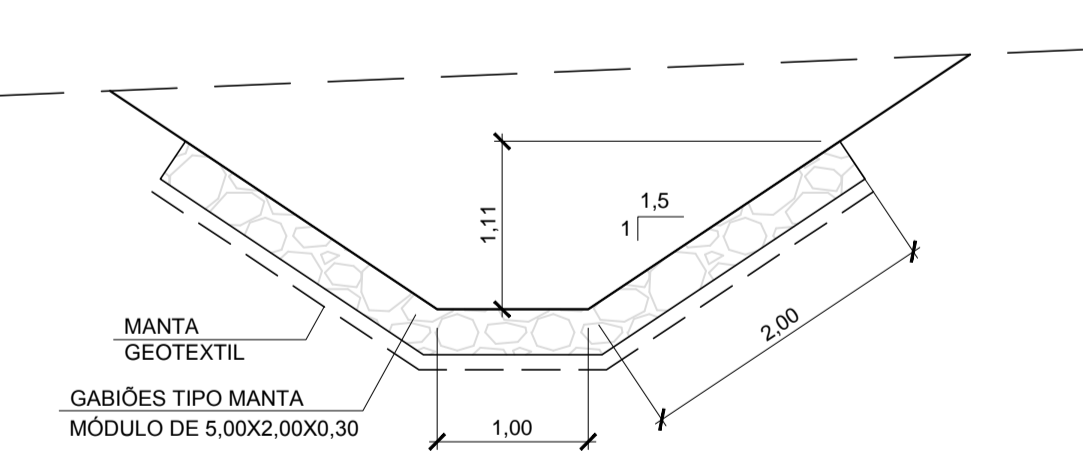

SEÇÃO TIPO 3
ESC. 1:50

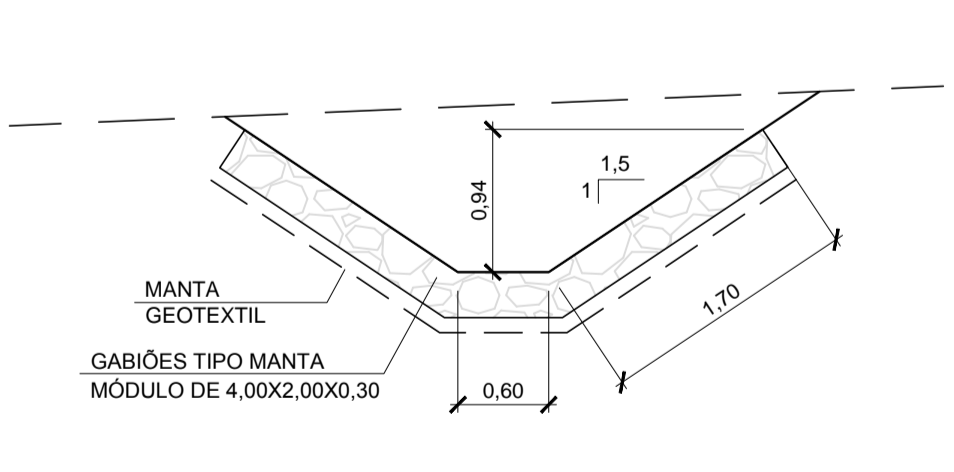

NOTAS:

- COTAS E DIMENSÕES EM METRO.
- DETALHES DE ASSENTAMENTO DE BERÇOS DE BUEIROS TUBULARES, VER DESENHO PP-DE-H07/072.
- CLASSE DOS TUBOS DE ACORDO COM NBR-8890/2007 DA ABNT.
- POR DEBAIXO DA BASE DAS ESTRUTURAS DE DRENAGEM, CASO SEJAM IDENTIFICADAS ARGILAS MOLES ORGÂNICAS E/OU COM MATÉRIAS ORGÂNICAS, ATERROS LANÇADOS INCONSOLIDADOS E AREIAS MUITO ARGILOSAS FOFAS SATURADAS, ESTAS DEVERÃO SER REMOVIDAS, APÓS APROVAÇÃO E LIBERAÇÃO DA FISCALIZAÇÃO DA OBRA. NESTE CASO, ANTES DE SE EXECUTAR O BERÇO DO BUEIRO, LANÇAR UMA CAMADA INICIAL DE RACHÃO COMPACTADA CONTRA O TERRENO (AGULHADA).
- NO CASO DE OCORRER MACIÇO ROCHOSO AFLORANDO NO NÍVEL DE APOIO DO BUEIRO OU GALERIA, EXECUTAR UMA SOBRE-ESCAVAÇÃO COM 50 cm E PREENCHER COM ATERRO COMPACTADO.
- O ATERRO COMPACTADO SÓ PODERÁ SER EXECUTADO EM ZONAS TOTALMENTE DRENADAS E SECAS.
- AS COTAS DEVERÃO SER CONFIRMADAS EM CAMPO E AS DECLIVIDADES DE PROJETO DEVERÃO SER MANTIDAS.
- ANTES DE EXECUTAR OS BUEIROS VER DES. DE-15.14.002-Q08/101 AO 117

					VERIFICAÇÃO DA CONFORMIDADE DERSA EG/DIPRO ANTONIO CAVAGLIANO 06/13 EG/DECOP MARIA BEATRIZ S. NUNES 06/13 JOSE LUIZ RIZZO 06/13		ESTA FOLHA É PROPRIEDADE DA DERSA DESENVOLVIMENTO RODOVIÁRIO S. A., E SEU CONTEÚDO NÃO PODE SER COPIADO OU REVELADO A TERCEIROS. A LIBERAÇÃO OU A VERIFICAÇÃO DA CONFORMIDADE DESTES DOCUMENTOS NÃO EXIME A PROJETISTA DE SUA RESPONSABILIDADE SOBRE O MESMO.	DERSA Desenvolvimento Rodoviário S. A. EMPREENDIMENTO: RODOANEL MÁRIO COVAS TRECHO: 14-NORTE SUBTRECHO: 000 OBJETO: PERFIL DE BUEIRO LOCAL: DA EST. 4026+10,00 A EST. 4032+10,50 E EST. 4032+12,00 ESC: 1:200 LOTE 4 CÓDIGO: DE-15.14.000-H06/009 REVISÃO B PROJ. 072
PROJ. GUILHERME PEEV DOS SANTOS 06/13 COORD. ÁREA ANTONIO C. DE MARTIN COORD. PROJ. FELIPE ISSA KABBACH JUNIOR RESP.TEC. FELIPE ISSA KABBACH JUNIOR CREA: 0600450748					PROJ. GUILHERME PEEV DOS SANTOS 06/13 COORD. ÁREA ANTONIO C. DE MARTIN COORD. PROJ. FELIPE ISSA KABBACH JUNIOR RESP.TEC. FELIPE ISSA KABBACH JUNIOR CREA: 0600450748			